

國內知名電子集團導入Microsoft Teams電話系統 串接全球所有據點 - 第二階段部署

第二階段施作計畫

延續上則，客戶先啟用內湖作為示範據點，並分階段進行全國及全球據點的串接規劃。

在第二階段規劃中，客戶於 2021 年中進行台灣各分點串接計畫，採用**建立 Central SBC**的模式，將各分點的 SBC 連回 Central SBC 統一控管；於台灣各分點各放置一台 SBC，與交換機並存，使話務可以於當地下車。

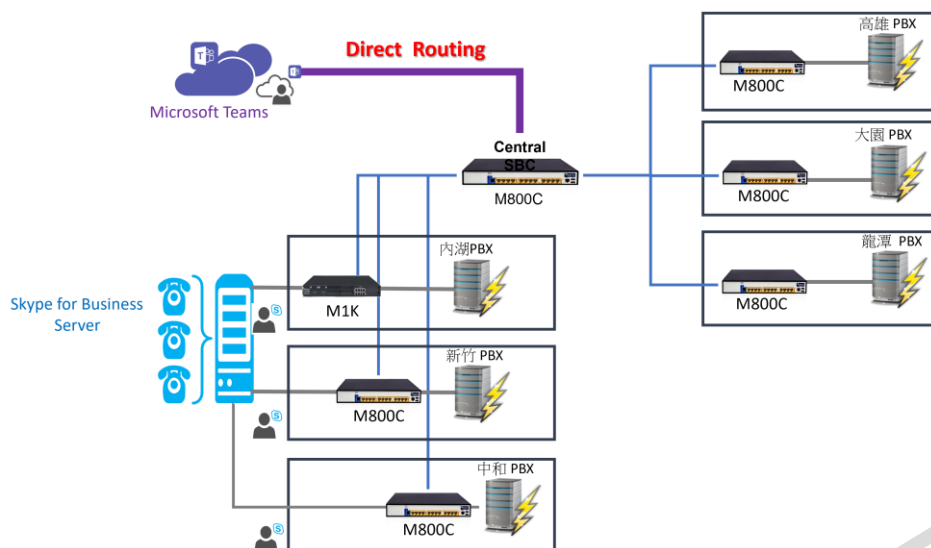

▲ 第二階段完成架構圖

第二階段導入成果

第二階段於 2021 年中導入完成，在不影響既有話務狀況下，迅速啟用第二支分機計畫。

- 在 2021 年五月中爆發嚴重疫情之際，幾乎所有企業都在尋找合適的居家上班方案，已建立好的行動分機讓企業可以快速反應，在企業持續營運計畫中扮演相當重要的角色。
- 只需一台 Gateway/SBC 即可迅速擴充，複製此相同模式應用於各分點，相較於傳統電話交換機的擴充方式節省一半以上的時間，尤其是在員工眾多的企業，此特性更是相當重要且值得的投資。

關於 易通科技股份有限公司

我們是整合通訊及視頻語音的驅動者，專長為語音通訊整合、雲端視訊會議及客服系統，致力為台灣各電信業者、系統整合商及企業用戶提供世界各知名品牌的語音協作方案及會議室設備的一站式購足服務。我們也是世界一流語音服務供應商AudioCodes的認證代理商，提供全系列產品諮詢及安裝服務。

更多資訊歡迎來電洽詢 (02) 8522-8666